

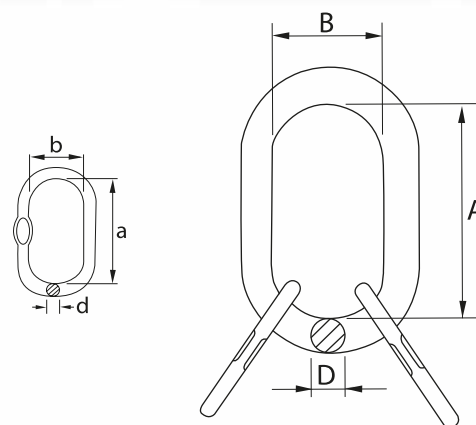

ESLABÓN MAESTRO DOBLE

ESPECIFICACIONES



CARACTERÍSTICAS

- Factor de seguridad 4:1
- Proceso de forjado caliente en acero aleado.
- Templado y normalizado.
- Cumple o excede la norma ASME B30.10



Cod.	Medida producto	Medida cadena	3 - 4 Ramales (0-45)	Dimensiones [mm.]						Peso Kg.	
	Plg.	Plg.		WLL/T	A	B	D	a	b		d
JE220	3/4				140	70	20	85	40	14	1.55
JE222	7/8	5/16	4.25	160	95	22	85	40	14	2.18	
		3/8	6.70								
JE226	1	3/8	6.70	178	89	25	100	60	18	3.29	
JE232	1-1/4	1/2	11.2	220	110	32	100	60	22	7.18	
		5/8	17								
JE238	1-1/2	5/8	17	267	135	38	180	100	30	12.91	
		3/4	23.6								
JE245	1-3/4	3/4	23.6	305	152	45	180	100	32	21.25	
		7/8	31.5								
JE250	2	7/8	31.5	356	178	50	180	100	38	30.34	
JE264	2-1/2	1	45	406	203	64	355	178	51	64.4	
JE270	2-3/4	1-1/4	67	406	241	70	406	203	57	89	

Preparado por:

REPRESENTANTE
GERENCIA

Revisado por:

GERENTE
PRODUCCIÓN Y OPERACIONES

Revisado por:

GERENTE
GENERAL

PRODUCTO CERTIFICADO

SANTIAGO

Av. Miraflores 9440,
Pudahuel.
Santiago de Chile
+56 2 27733726
ventas@socadin.cl

COPIAPÓ

Panamericana Norte 811,
Plaza Comercio Local 18
Copiapó, Chile
+569 99 650 600
ventascopiapo@socadin.cl

ANTOFAGASTA

Av. Industrial N° 7280,
Centronor Local 11
Antofagasta, Chile
+569 8917 0716
ventasantofagasta@socadin.cl

SOCADIN®
GRUPO ATLAS CHILE®

www.socadin.cl

Código: ESPRO-158
Fecha: 18/11/2020
Versión: 05