

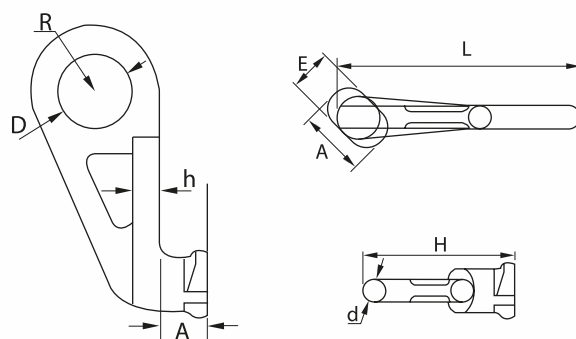

# GANCHO CONTENEDOR

## ESPECIFICACIONES



## CARACTERÍSTICAS

- Factor de seguridad 4:1
- Cuerpo del accesorio de acero aleado. Grado 80
- Templado y normalizado.
- Cumple o excede norma EN 1677-1 y ASME B30.10

Cod.	Formato	WLL	BL	Dimensiones [mm]								Peso
		Ton.	Ton.	A	H	h	E	R	D	d	L	Kg.
H098C	Centro	12.5	50	46	166	25	48	60	70	25	265	4
H098L	Izquierda	12.5	50	46	166	25	48	60	70	25	265	4
H098R	Derecha	12.5	50	46	166	25	48	60	70	25	265	4

\*Dimensiones y pesos aproximados

Preparado por:

REPRESENTANTE  
GERENCIA

Revisado por:

GERENTE  
PRODUCCIÓN Y OPERACIONES

Revisado por:

GERENTE  
GENERAL

PRODUCTO CERTIFICADO

### SANTIAGO

Av. Miraflores 9440,  
Pudahuel.  
Santiago de Chile  
+56 2 27733726  
ventas@socadin.cl

### COPIAPÓ

Panamericana Norte 811,  
Plaza Comercio Local 18  
Copiapó, Chile  
+569 99 650 600  
ventascopiapo@socadin.cl

### ANTOFAGASTA

Av. Industrial N° 7280,  
Centronor Local 11  
Antofagasta, Chile  
+569 8917 0716  
ventasantofagasta@socadin.cl

**SOCADIN®**  
GRUPO ATLAS CHILE®

www.socadin.cl

Código: ESPRO-174  
Fecha: 18/11/2020  
Versión: 05